

katalog catalogue

kunstankäufe des landes tirol

art acquisitions by the province of tyrol

2019-23

thomas laubenberger-pletzer

Mit einer eigenständigen Variante einer konzeptuellen Kunst in deren Mittelpunkt das Verhältnis von Bild und Sprache steht fällt Thomas Laubenberger-Pletzer (TLP) seit nunmehr zehn Jahren international auf.

In den 1990er Jahren Student bei Michelangelo Pistoletto an der Wiener Akademie der Bildenden Künste widmet er seit den 2010er Jahren seine Arbeit ausschließlich der Zeichnung und mit ihr den Möglichkeiten der Linie. Die Durchdringung von Sprache und Bild kennen wir seit den Avantgarden des frühen 20. Jahrhunderts. Sprache wird zur visuellen Poesie, Bildende Kunst nimmt Wörter und Sätze in sich auf. Heinz Gappmayr hat dazu von Tirol aus seit den späten 1950er Jahren prägende Arbeiten entwickelt. TLP steht in dieser Tradition der Moderne. Es geht ihm um das Erscheinen des Gedachten in einem neuen System von Zeichen. Und diese Zeichen sind bei TLP in klarer Linie auf Papier im Din A4 Format frei oder mit Lineal gezeichnet. Wie dieses Blatt zum Raum werden kann ist Thema von „language of space 2“.

In ihrem seriellen Auftreten bekommen diese Blätter eine literarische Qualität, wenn man sie als aufeinanderfolgende Seiten liest. Mit minimalen Mitteln werden hier auch unsere kulturell bedingten Sehgewohnheiten in Frage gestellt.

Günther Moschig

Thomas Laubenberger-Pletzer (TLP) has been attracting international attention for ten years now with an independent variant of conceptual art centred on the relationship between image and language.

A student of Michelangelo Pistoletto at the Vienna Academy of Fine Arts in the 1990s, since the 2010s he has dedicated his work exclusively to drawing and, with it, to the possibilities of the line.

We know the interpenetration of language and image from the avant-gardes of the early 20th century.

Language becomes visual poetry, visual art absorbs words and sentences. Gappmayr has been developing formative works from Tyrol since the late 1950s.

TLP is part of this modernist tradition. He is concerned with the appearance of thought in a new system of signs. And in TLP's work, these signs are drawn in a clear line on paper in A4 format, either freehand or with a ruler. How this sheet can become a space is the theme of 'language of space 2'.

In their serial appearance, these sheets take on a literary quality when read as consecutive pages. With minimal means, our culturally conditioned viewing habits are also questioned here.

Günther Moschig

www.thomaslaubenberger.com

info@thomaslaubenberger.com

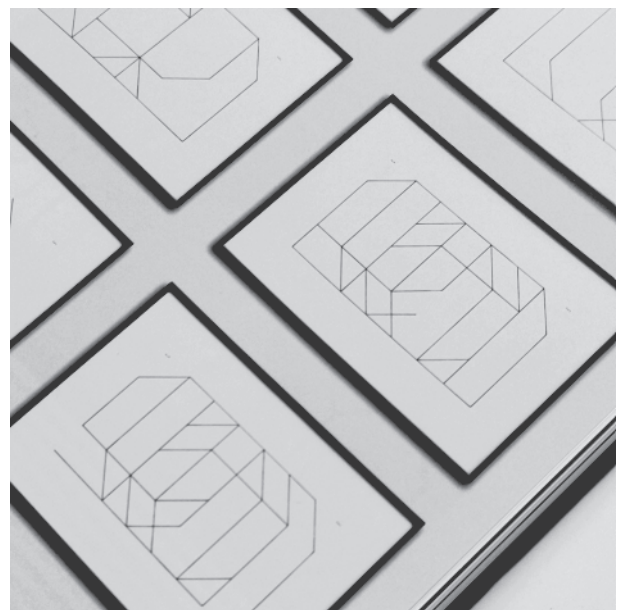
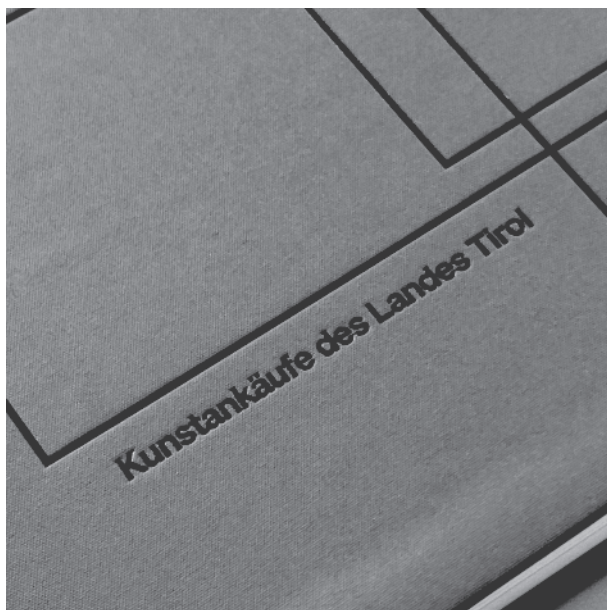
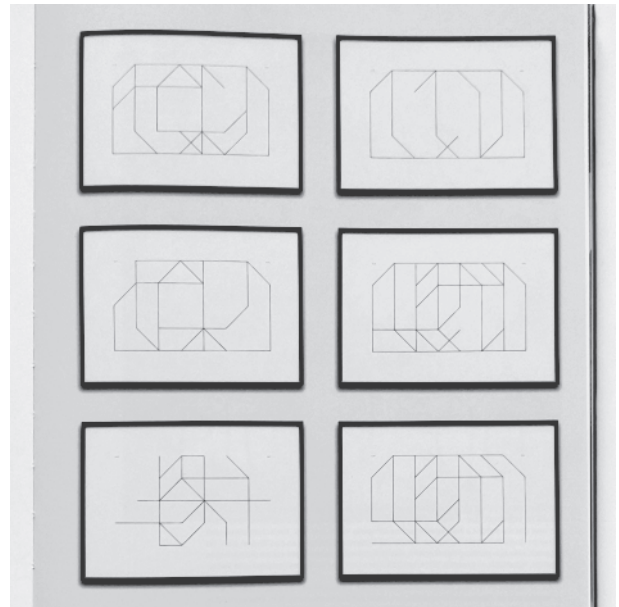

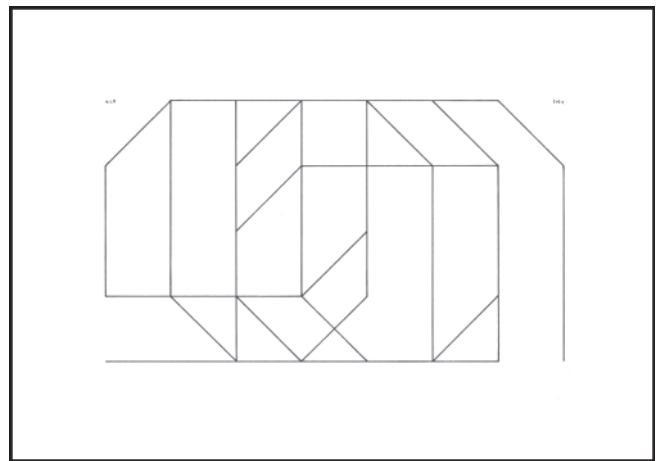
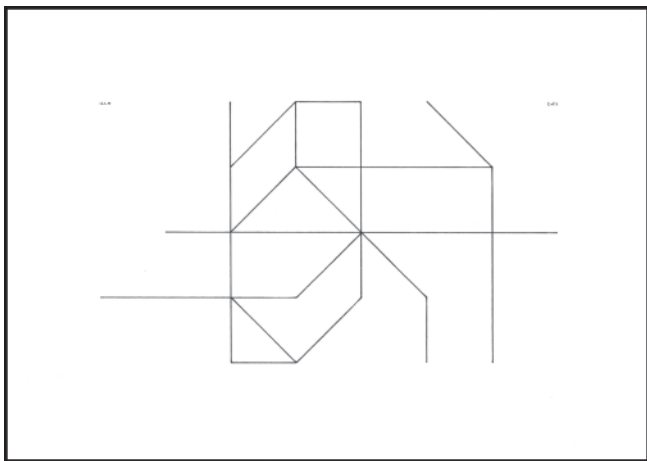
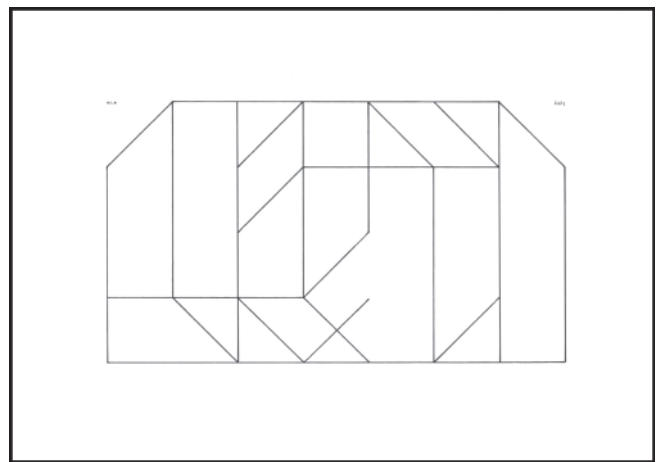
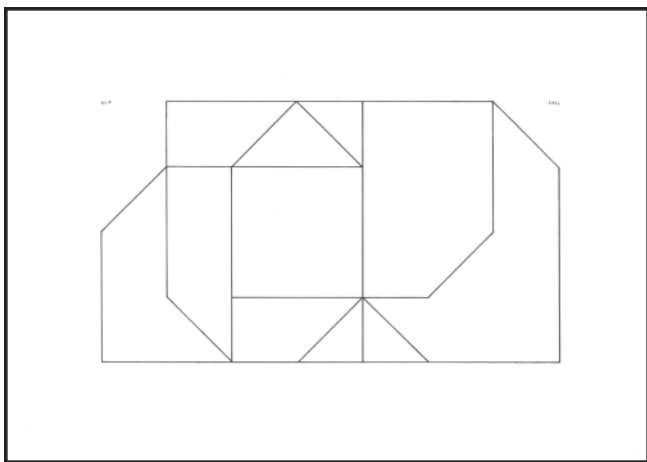
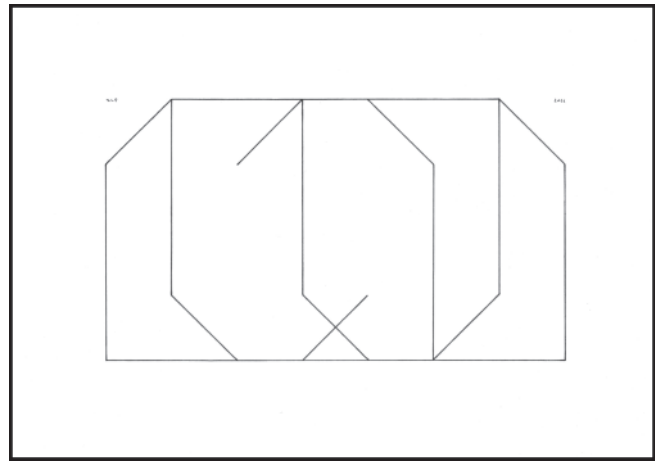
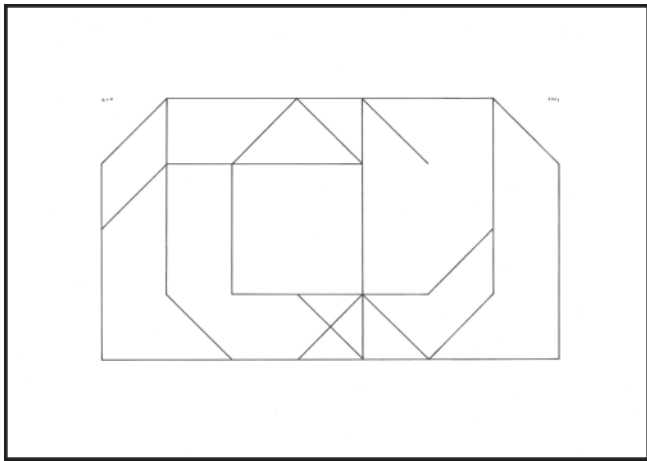

6 arbeiten der serie `language of space 2`
fineliner auf papier je 21cm x 29,7cm 2018/21
verwendete buchstaben aus meinem `alphabet nr 5` (c)thomas laubenberger-pletzer

6 works from the series `language of space 2`
fineliner on paper each 21cm x 29,7cm 2018/21
used letters of my `alphabet nr 5` (c)thomas laubenberger-pletzer